



**Serie 2015**

**Aplicaciones:**

- Surtidores de GNC y otros gases combustibles como hidrógeno.
- Líneas de gases no corrosivos de alta presión.

**Descripción**

Las válvulas de esta serie han sido específicamente diseñadas para operar en líneas de surtidores de GNC u otros gases combustibles provistos en alta presión, para lo cual se han tomado en cuenta que deberán cumplir con una alta resistencia y eficiencia de funcionamiento, una larga vida útil cumpliendo operaciones frecuentes y seguras en regímenes de trabajos muy duros y además, diferenciándose de otros modelos convencionales, sus dimensiones compactas permitan su instalación en espacios reducidos o en el interior de tableros de comando.

El pistón y el obturador son de PEEK, un material ideal para las funciones de apertura y cierre de la válvula, por sus propiedades de dureza y resistencia que aseguran su alta performance y durabilidad en la función más importante de una válvula a solenoide.

**Características principales**

- Normalmente cerrada.
- Acción servo-operada.
- Cuerpo de latón forjado.
- Pistón y obturador de PEEK.
- Conexiones NPT.
- Bobina modelo "ZC" encapsulada a prueba de explosión e intemperie, clasificación:



**NEMA Type 3. 3S. 4X, 6, 7, 9**  
**Clase 1, División 1, Grado C & D**  
**Clase 2, Gr. E & F.**

**Especificaciones técnicas**

Ø Conexión NPT	Ø Orificio de pasaje		Factor de flujo		Presión diferencial				Potencia W			Temperatura máxima		Peso		Nº de Catálogo
					Mínima		Máxima		50 Hz	60 Hz	C/C	° C	° F	kg	Lb	
	bar	psi	bar	psi												
1/4"	8,5	.335	1,1	1.28	10	150	250	3750	11	13	19	65	149	1,1	2,4	ZC2015BP02T
3/8"																ZC2015BP03T
1/2"	12,7	.500	2,4	2.89										1,4	3,1	ZC2015BP04T

**Dimensiones generales**

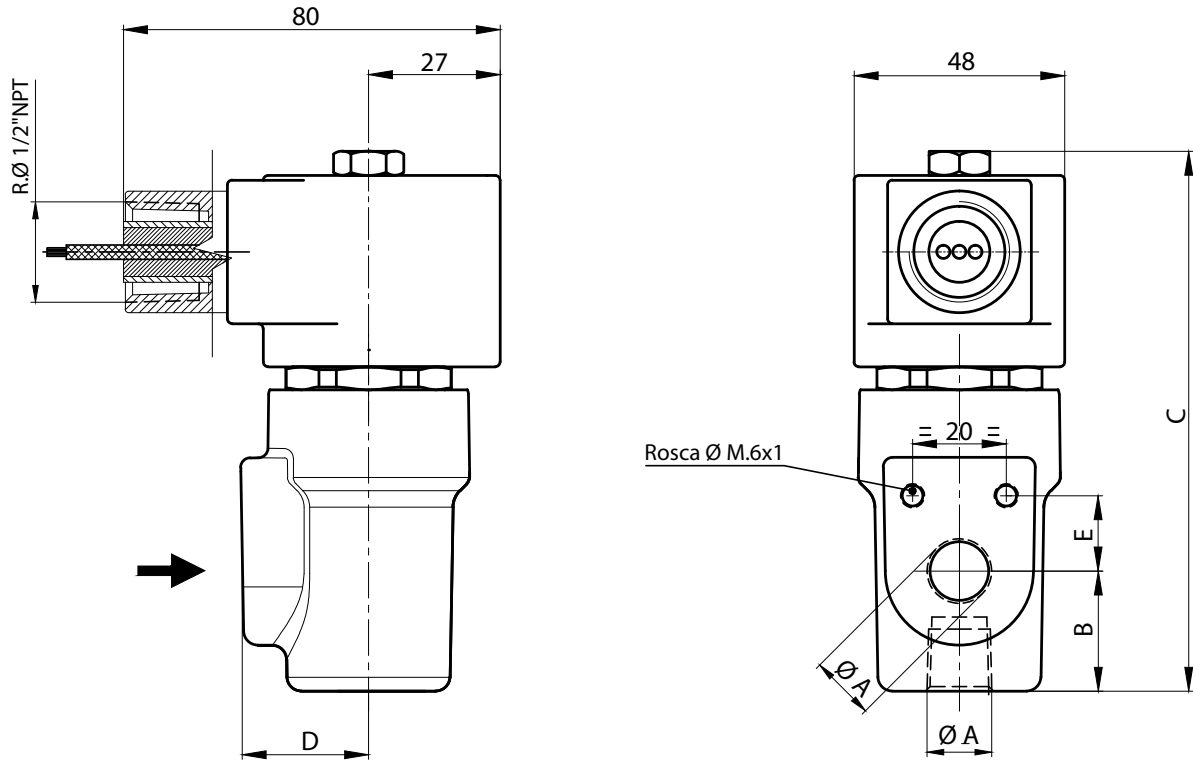

Conexión(A)	B	15	D	E
R. 1/4"	25	113	26	16
R. 3/8"				
R. 1/2"	33,5	126	33	19,5

Dimensiones en mm

Conexión(A)	B	C	D	E
R. 1/4"	0.984	4.45	1.024	.630
R. 3/8"				
R. 1/2"	1.319	4.96	1.299	0.768

Dimensiones en ins.

**Datos de la bobina**

Tipo de corriente	Código	Potencia	VA (Volt-Amper)		Tensiones V
			Arranque	Sosten.	
CA 50 Hz	MF11Z	11 W	40	22	24,110,220,240
CA 60 Hz	MF13Z	13 W	45	27	24,110,120,220,240
C/C	MF19Z	19 W	19	19	12, 24

**Recomendaciones para la instalación**

Colocar un filtro delante de la válvula con porosidad  $\leq 50 \mu$ .

Montar la válvula únicamente sobre cañería horizontal y con la bobina hacia arriba.

Para que la válvula pueda operar se debe respetar las presiones máximas y mínimas que se indican en las especificaciones técnicas.